



**СТЕЛЛАЖНЫЕ
СИСТЕМЫ**
НОРДИКА

Инструкция по сборке

СТЕЛЛАЖ КРУГЛЫЙ ОСТРОВНОЙ

25 СЕРИЯ

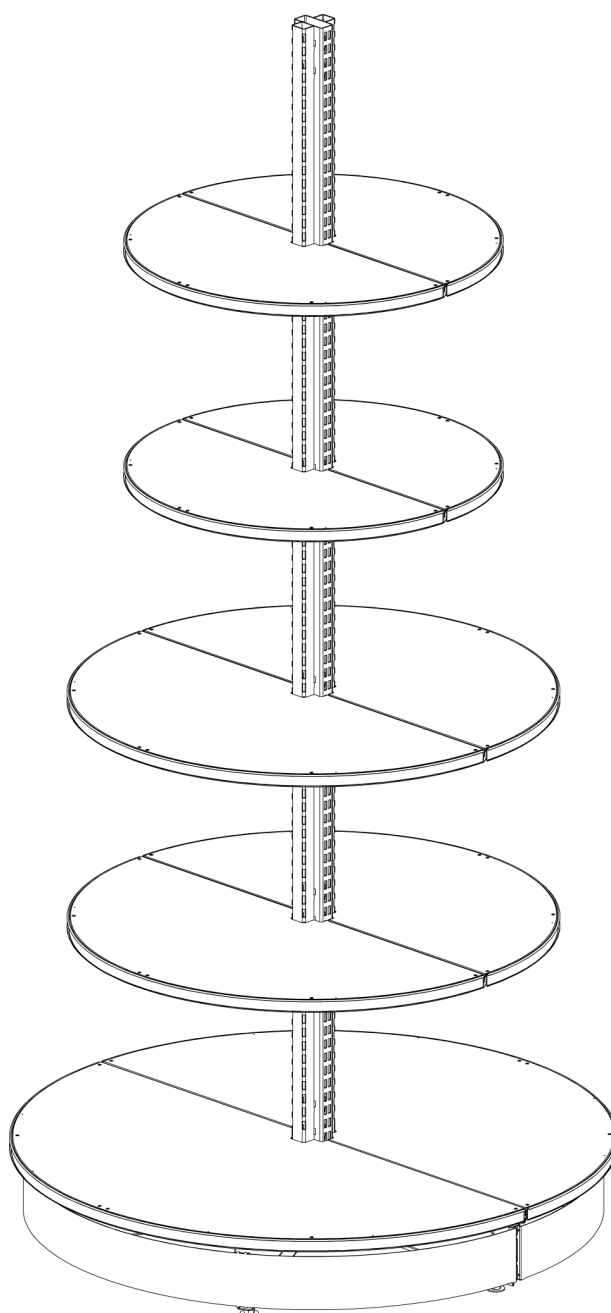

ТРЕБУЕМЫЙ ИНСТРУМЕНТ

1 Резиновая киянка (1000—1500 гр.)

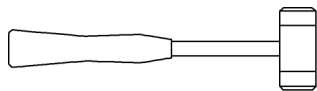

2 Ключ рожковый (17 мм.)

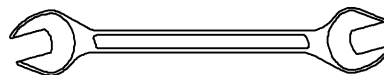

3 Ключ рожковый (10 мм.)

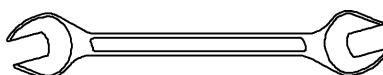

ВНИМАНИЕ!

Не используйте металлический молоток!

Удары могут привести к деформации
элементов!



ПРАВИЛА СБОРКИ ОБОРУДОВАНИЯ

1. Собирайте оборудование на ровной горизонтальной поверхности.
2. Тщательно заверните винты и другие элементы крепления при сборке.
3. Если Вы перемещаете оборудование - разберите его на отдельные детали, а затем соберите в новом месте.
4. Для придания устойчивости конструкции необходимо отрегулировать ножки (диапазон 50 мм) так чтобы стойки были установлены строго вертикально в островном варианте, а базы находились на одном уровне по горизонтали относительно друг к другу.

В пристенном варианте оборудования необходимо отрегулировать стеллаж с обратным уклоном на 1° (примерно 35 мм между отвесом и основанием стойки при высоте 2250 мм.)

5. Для повышения устойчивости стеллажа могут быть установлены стяжки.

Рекомендуется использовать стяжки в объектах с большим количеством секций, а также с торцевой секцией без базы.

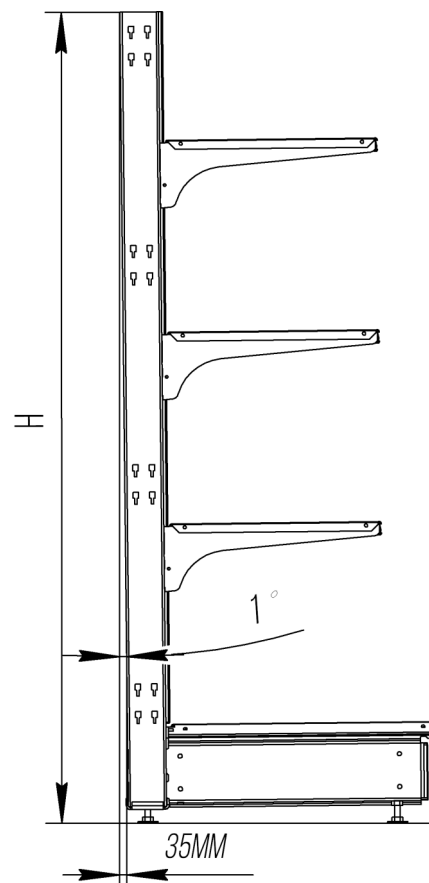

ПОРЯДОК ДЕЙСТВИЙ

1

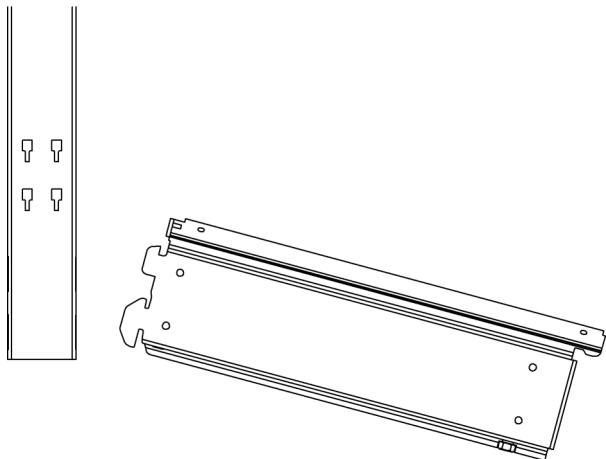

2

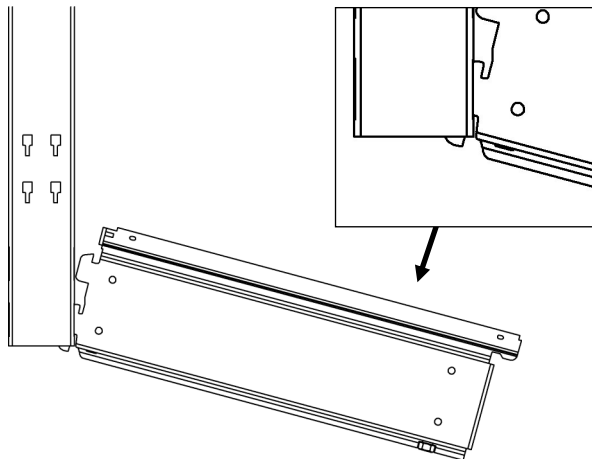

3

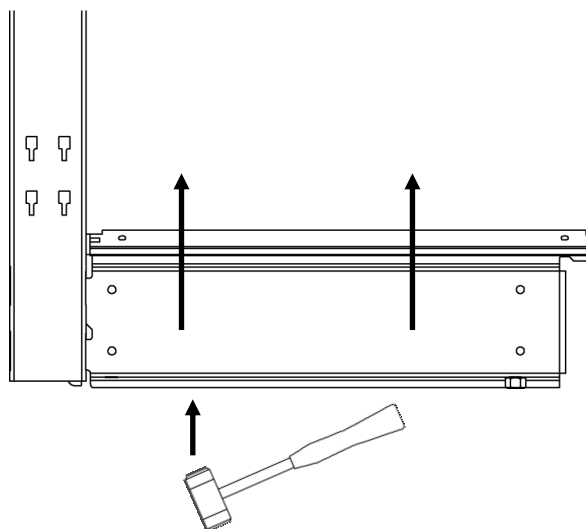

4

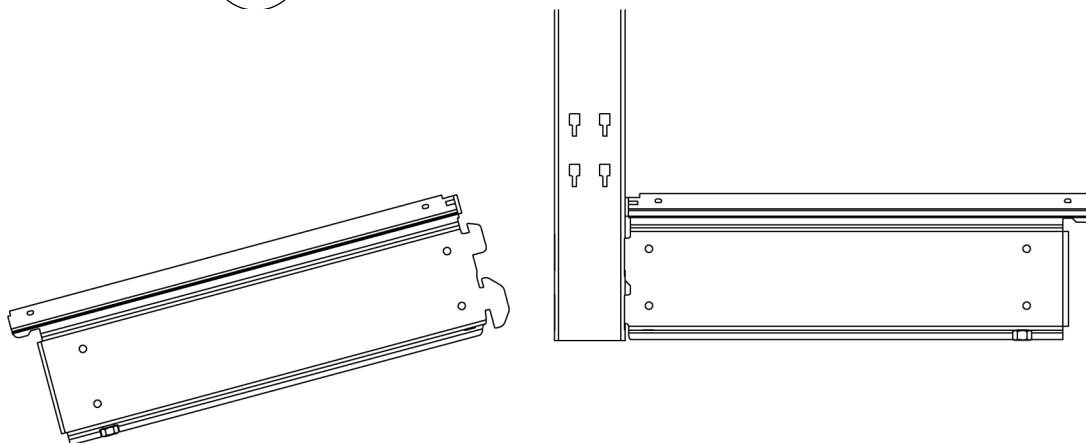

ПОРЯДОК ДЕЙСТВИЙ

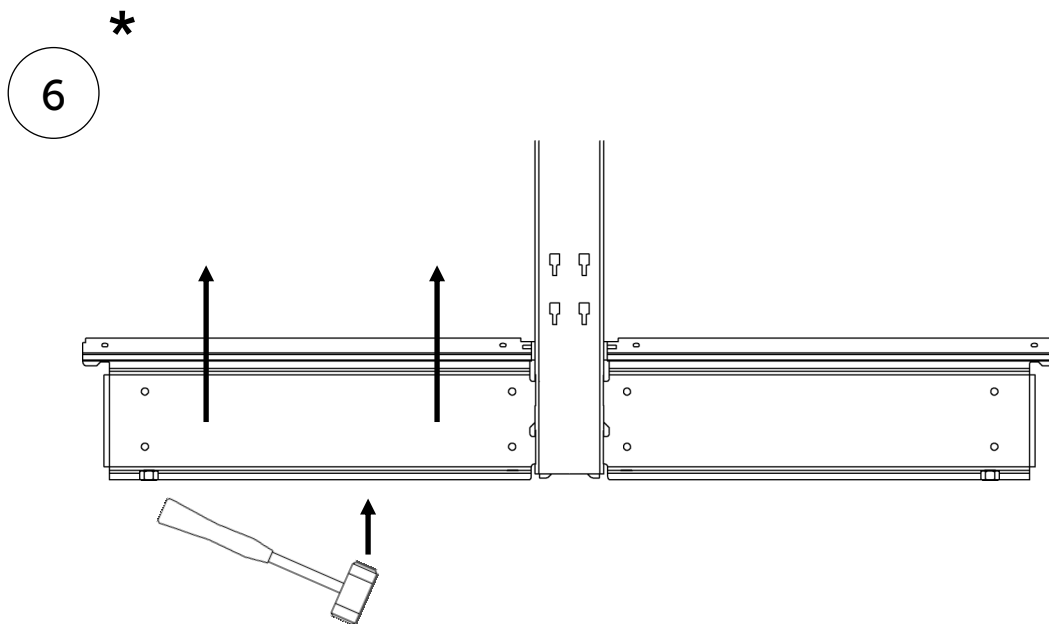
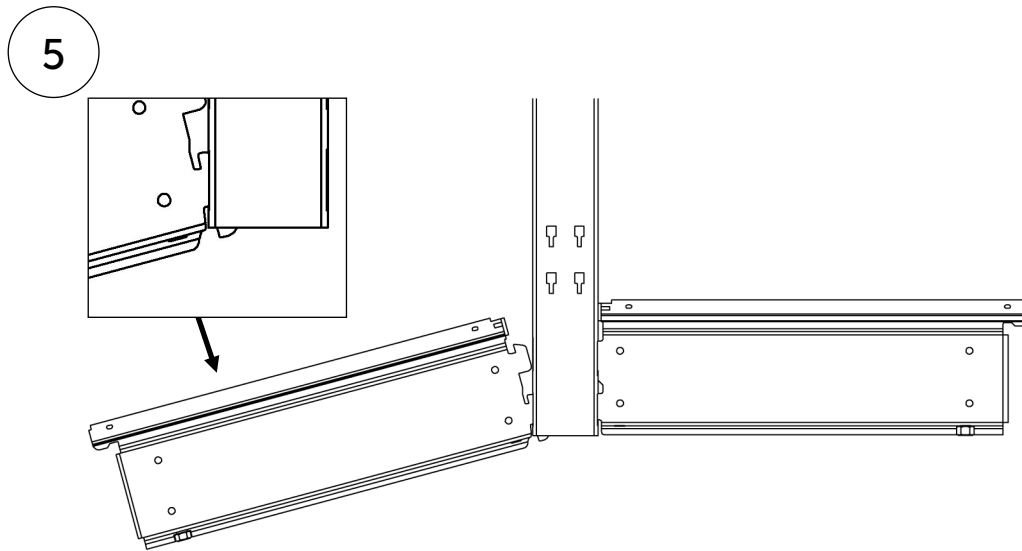

ПОРЯДОК ДЕЙСТВИЙ

7

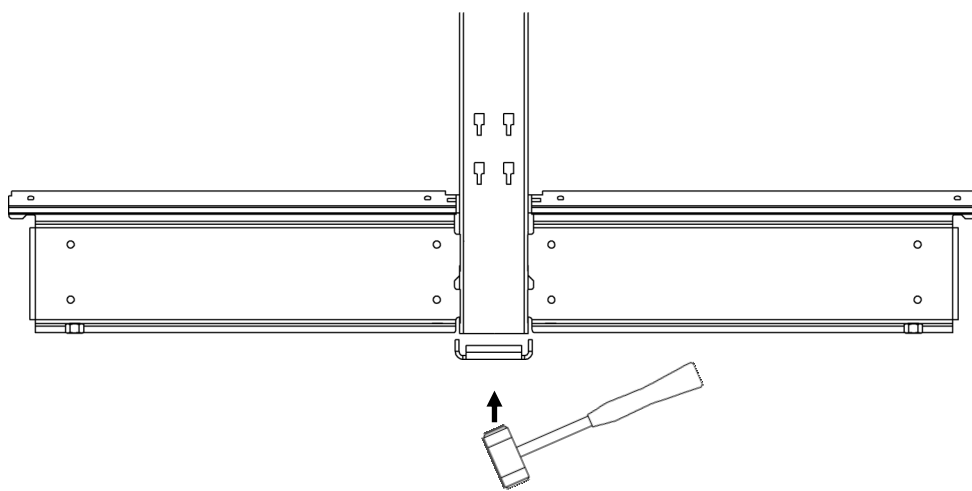
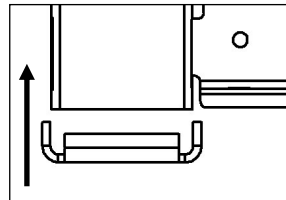

*
8

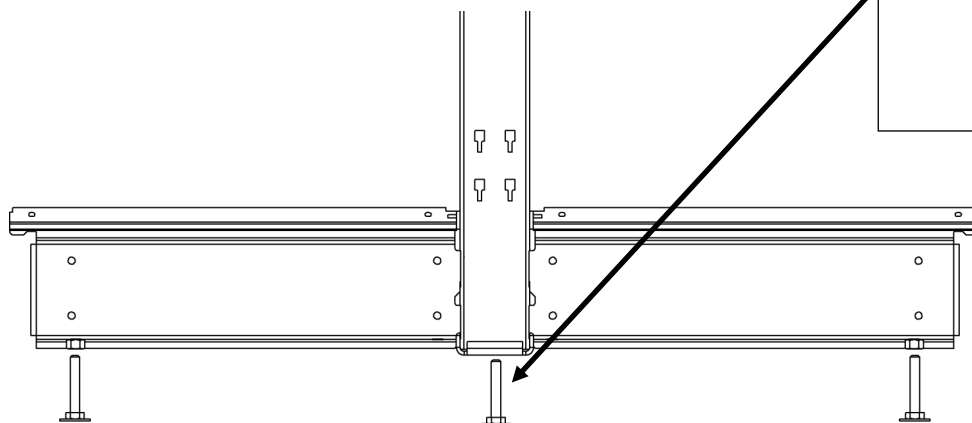
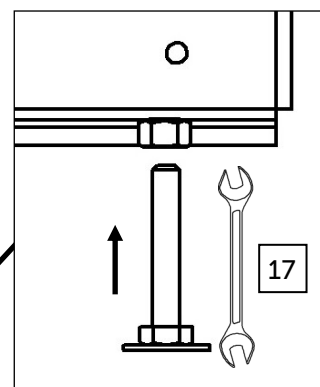

* - необходимо проделать операции с 1 по 8 для второй стойки.

ПОРЯДОК ДЕЙСТВИЙ

9

10

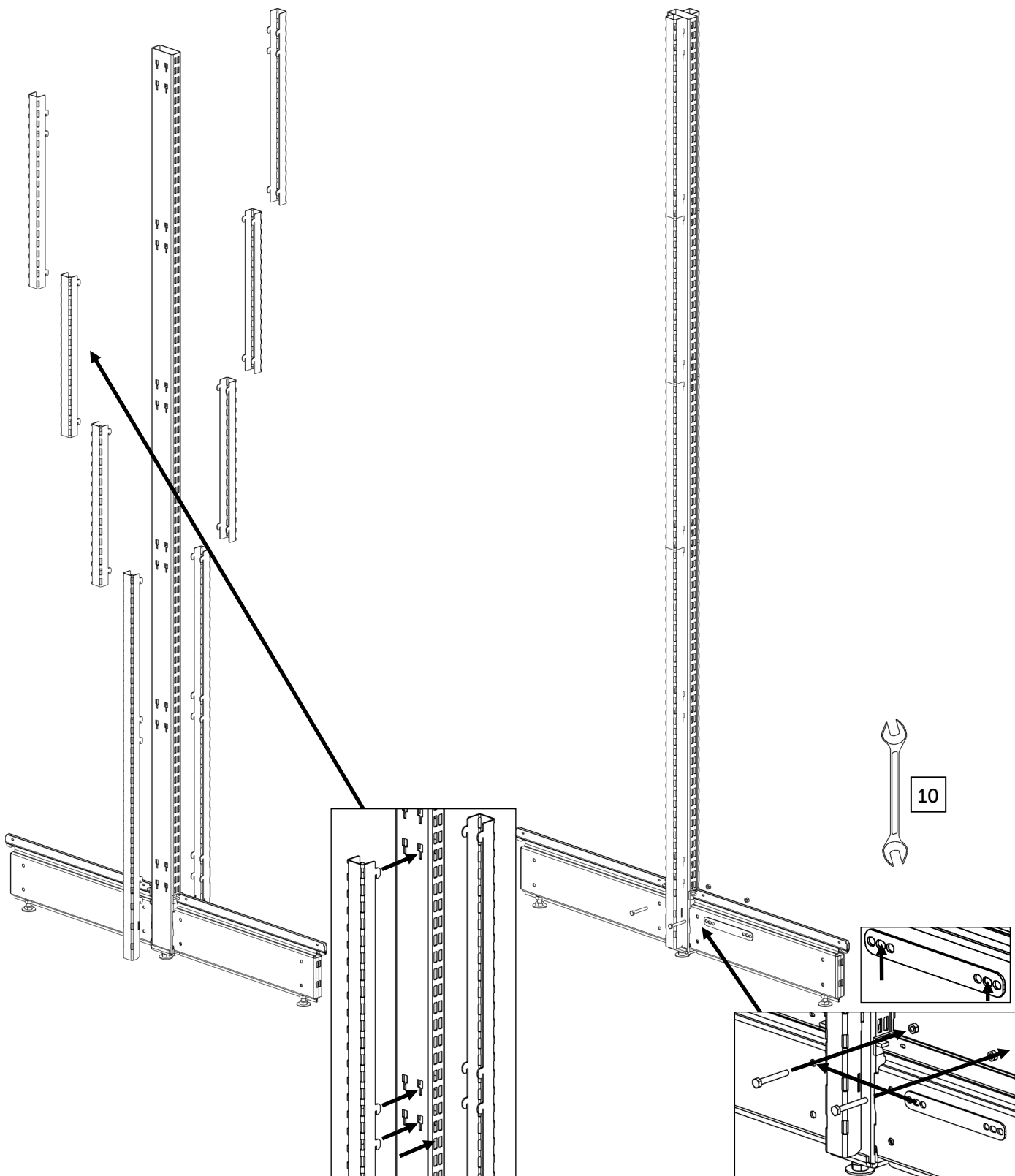

ПОРЯДОК ДЕЙСТВИЙ

9

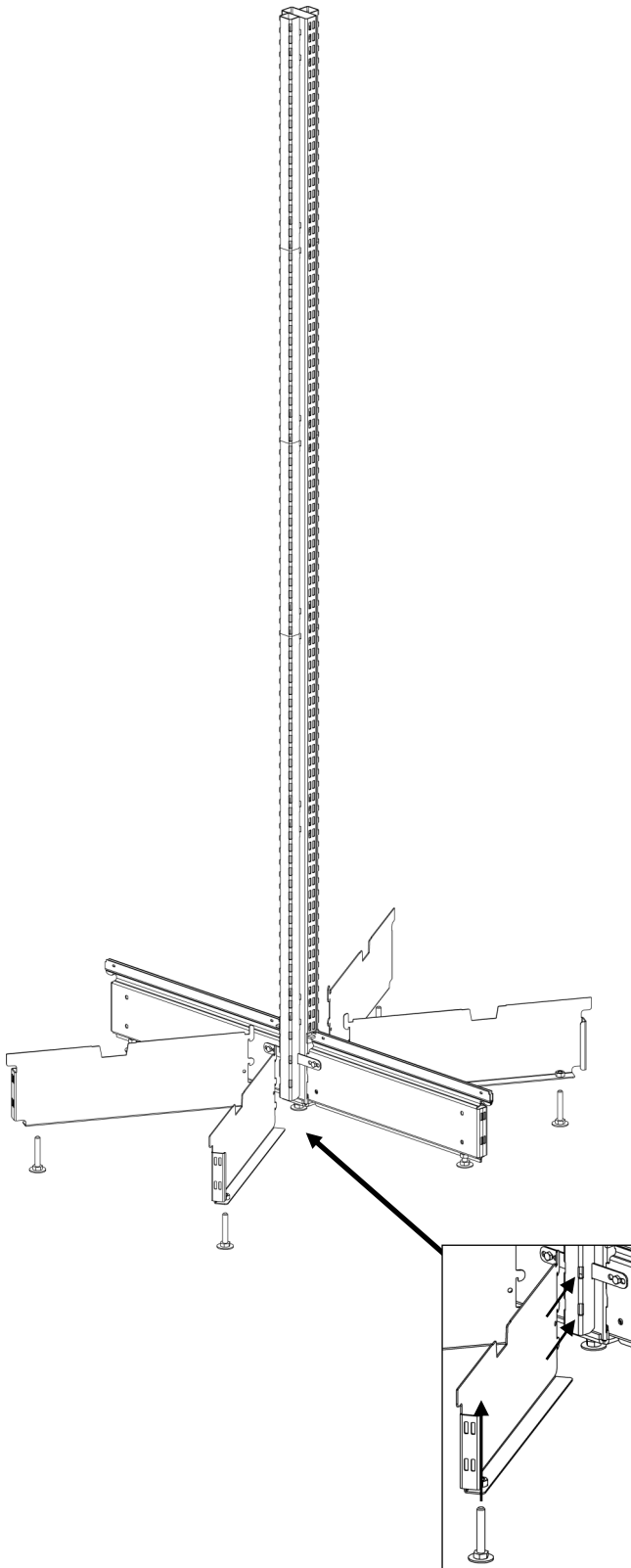

10

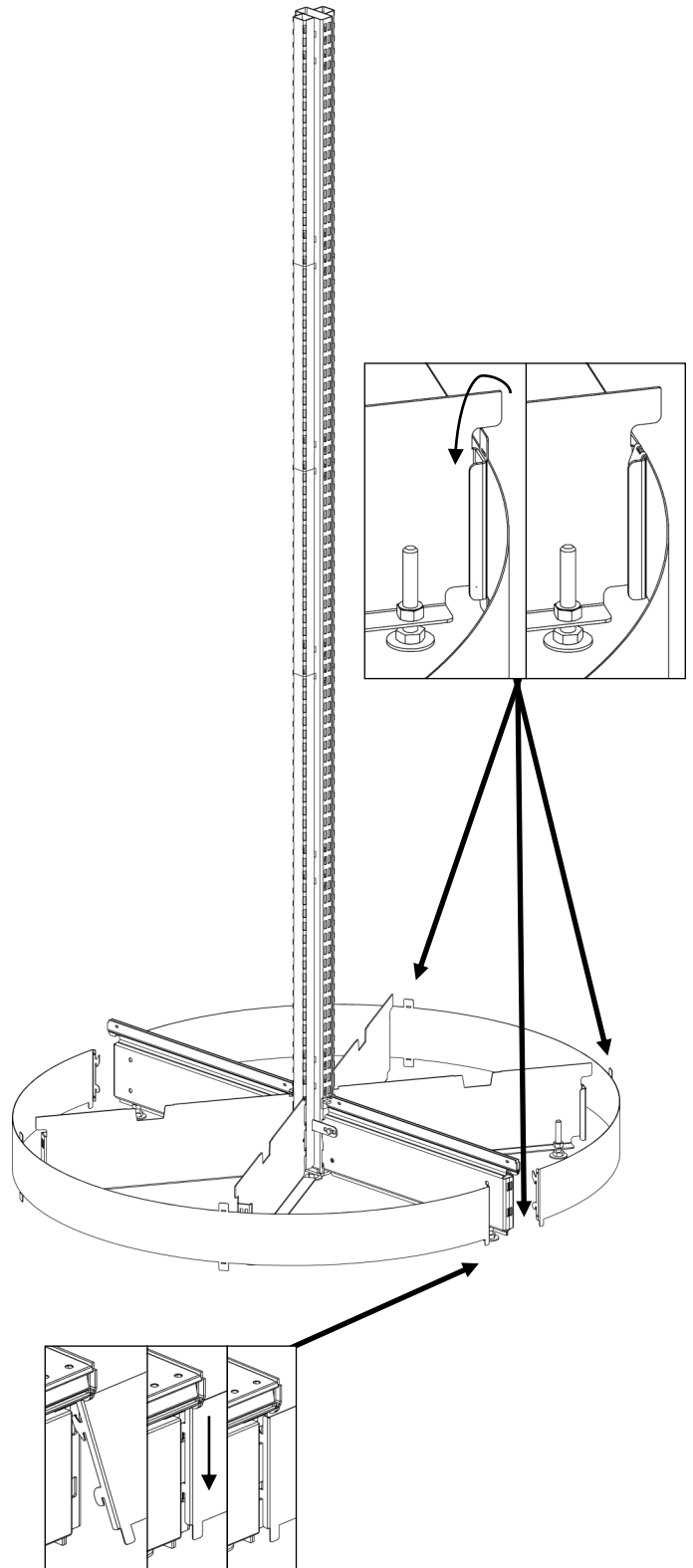

ПОРЯДОК ДЕЙСТВИЙ

10

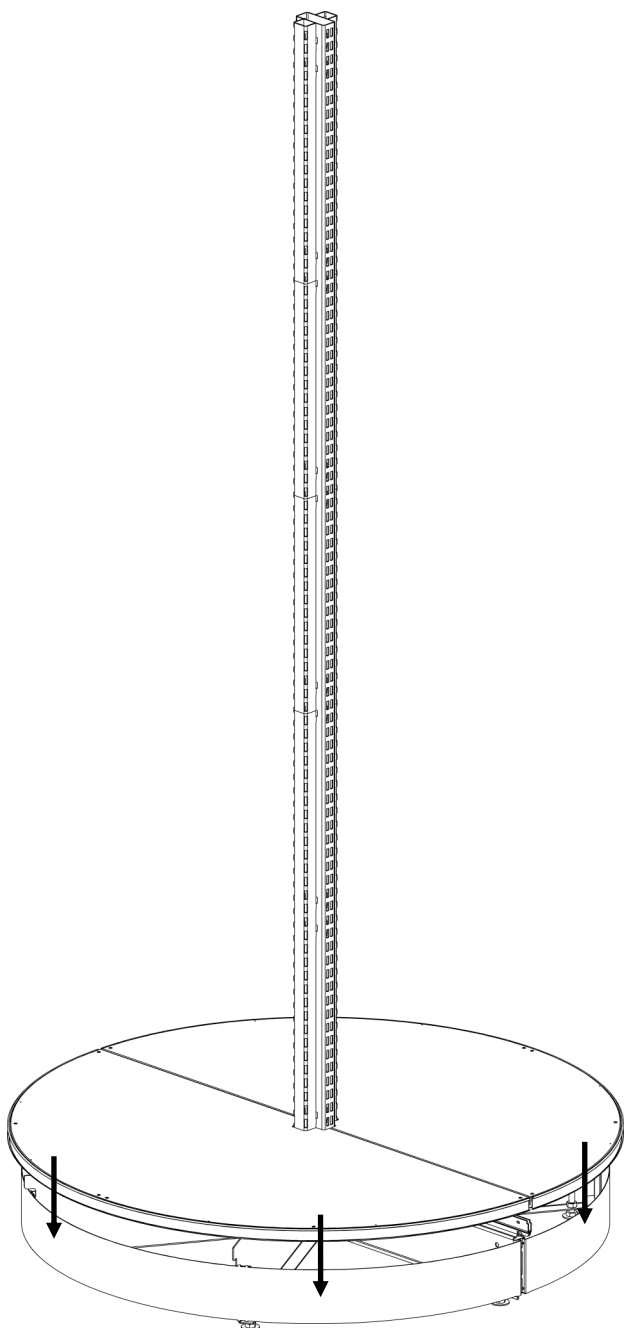

11

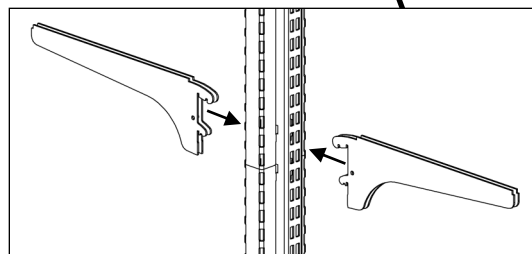
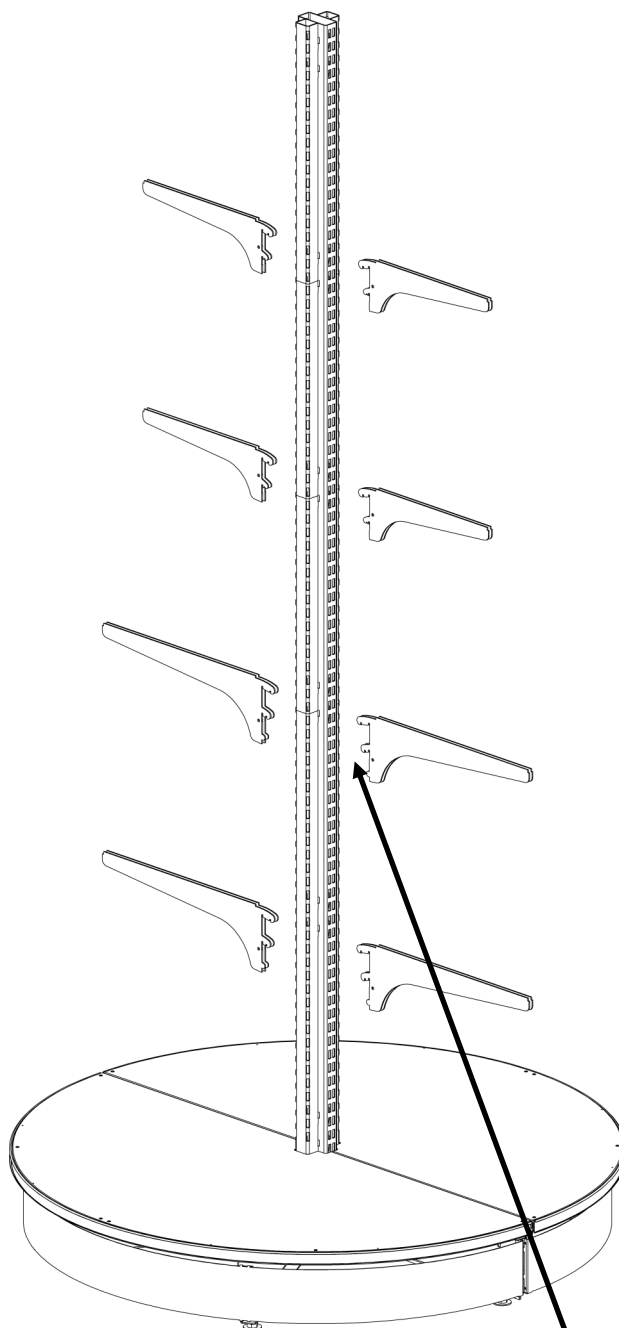

ПОРЯДОК ДЕЙСТВИЙ

12

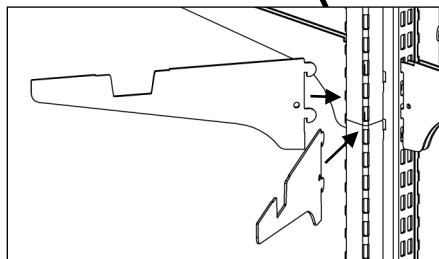
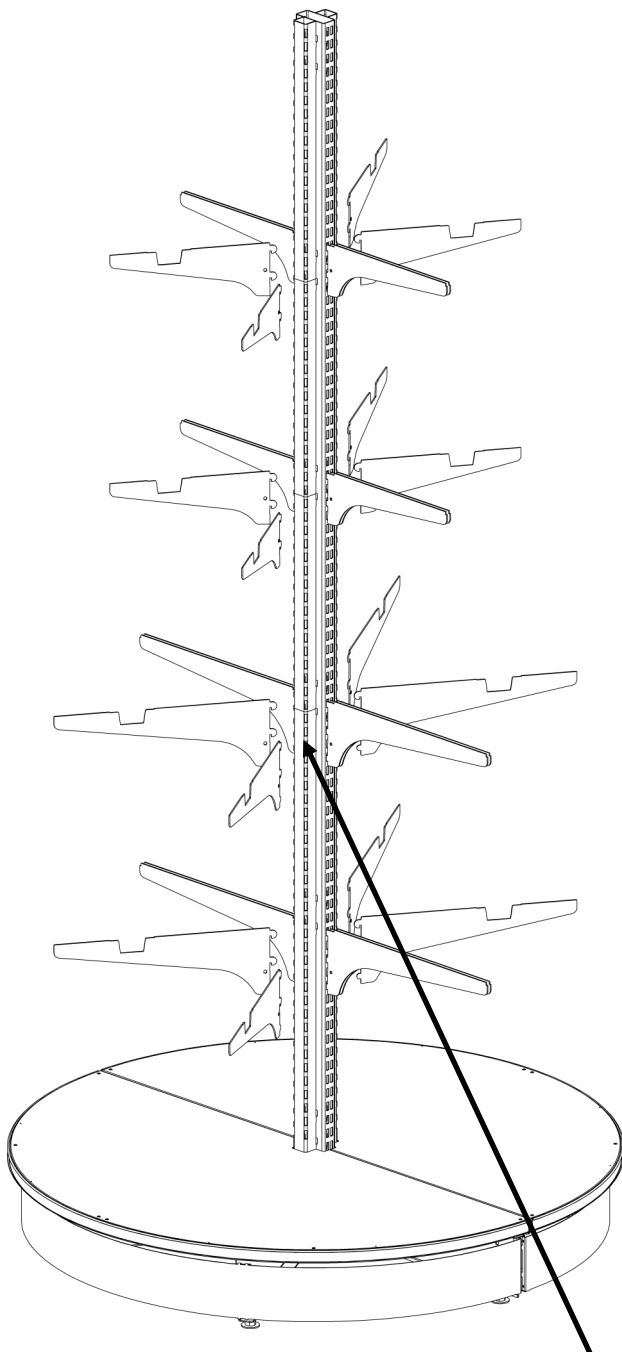

13

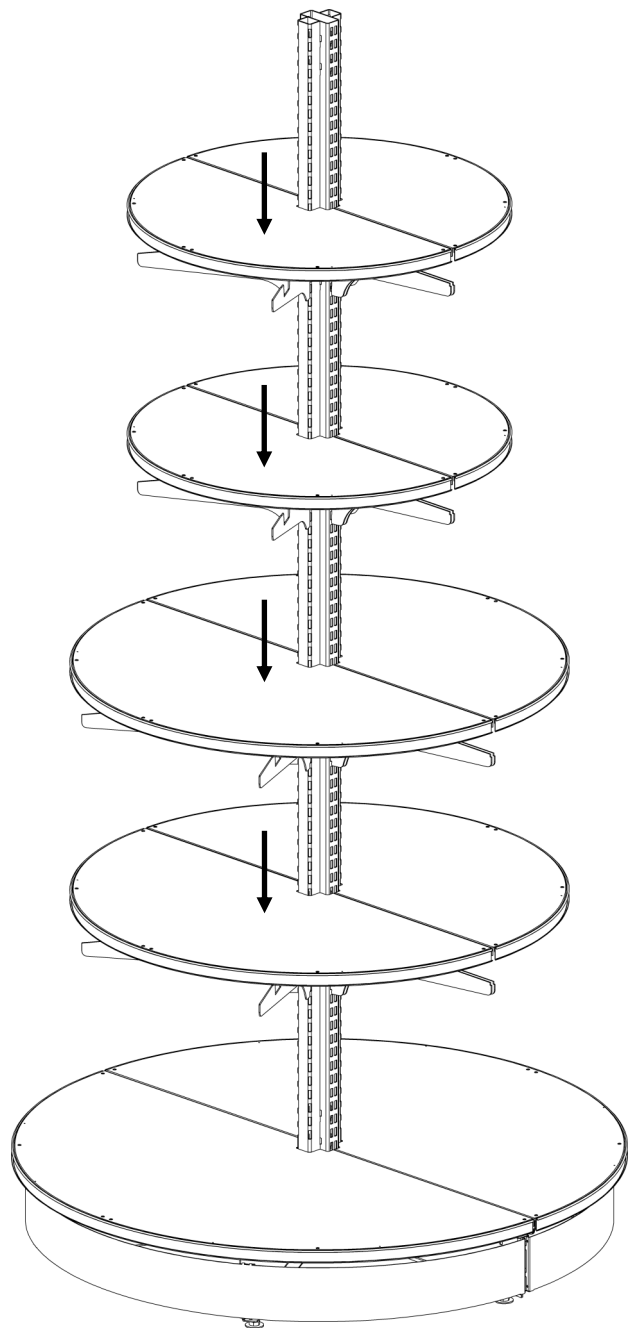

ПОРЯДОК ДЕЙСТВИЙ

14

Стеллаж готов

